

Abmessungen Hauptmaße und Antrieb L

KS TWINGEAR

Hauptmaße

Größe	A	B	C	D	E	g ₁	g ₂	o	k ₂ ①	q	i	w ₂ ^{F7}	n ₂₁
KS10	75	110	147,5	92,5	55	10,5	10,5	7,5	M8	44	28	55	4
KS20	90	140	180	110	70	13	13	9	M10	55	30	63	4
KS30	110	170	222	137	85	13	13	14	M12	67	37	80	4
KS35	140	210	275	170	105	16	16	18	M16	85	50	95	6
KS40	170	240	322	202	120	16	16	23	M16	95	60	110	6
KS50	210	280	383	243	140	16	23	32	M16	110	75	120	6
KS60	240	360	475	295	180	18	25	38	M20	140	80	130	8
KS70	280	450	585	360	225	18	25	42	M20	175	90	160	10

① nutzbare Gewindetiefe 1,5 x Gewindegröße

Antrieb L

Größe	Ød ₁₀ k6	l ₁₀	r ₁ ②	m	□c	Øw ₁₀ g6	m ₁₀	Øv ₁₀	s ₁₀ ①	f ₁₀	h ₁₀	Passfeder ③
KS10	14	25	M5	2	70	51	4	67	M6	171	53,5	5x5x20
KS20	16	30	M6	2	80	68	4	90	M6	196	56	5x5x25
KS30	20	35	M8	2	90	78	4	103	M8	236	64	6x6x32
KS35	26	45	M8	2	105	86	4	115	M8	301	86	8x7x40
KS40	32	50	M12	2	130	107	4	145	M10	356	104	10x8x45
KS50	38	55	M12	2	135	117	4	153	M10	413	115	10x8x50
KS60	45	70	M16	2	145	140	4	165	M12	485	120	14x9x63
KS70	50	80	M16	2	170	150	16	180	M12	580	140	14x9x70

② r₁ nach Form D DIN332

③ Passfeder nach DIN6885/1

Abmessungen Hauptmaße und Antrieb L

KS TWINGEAR

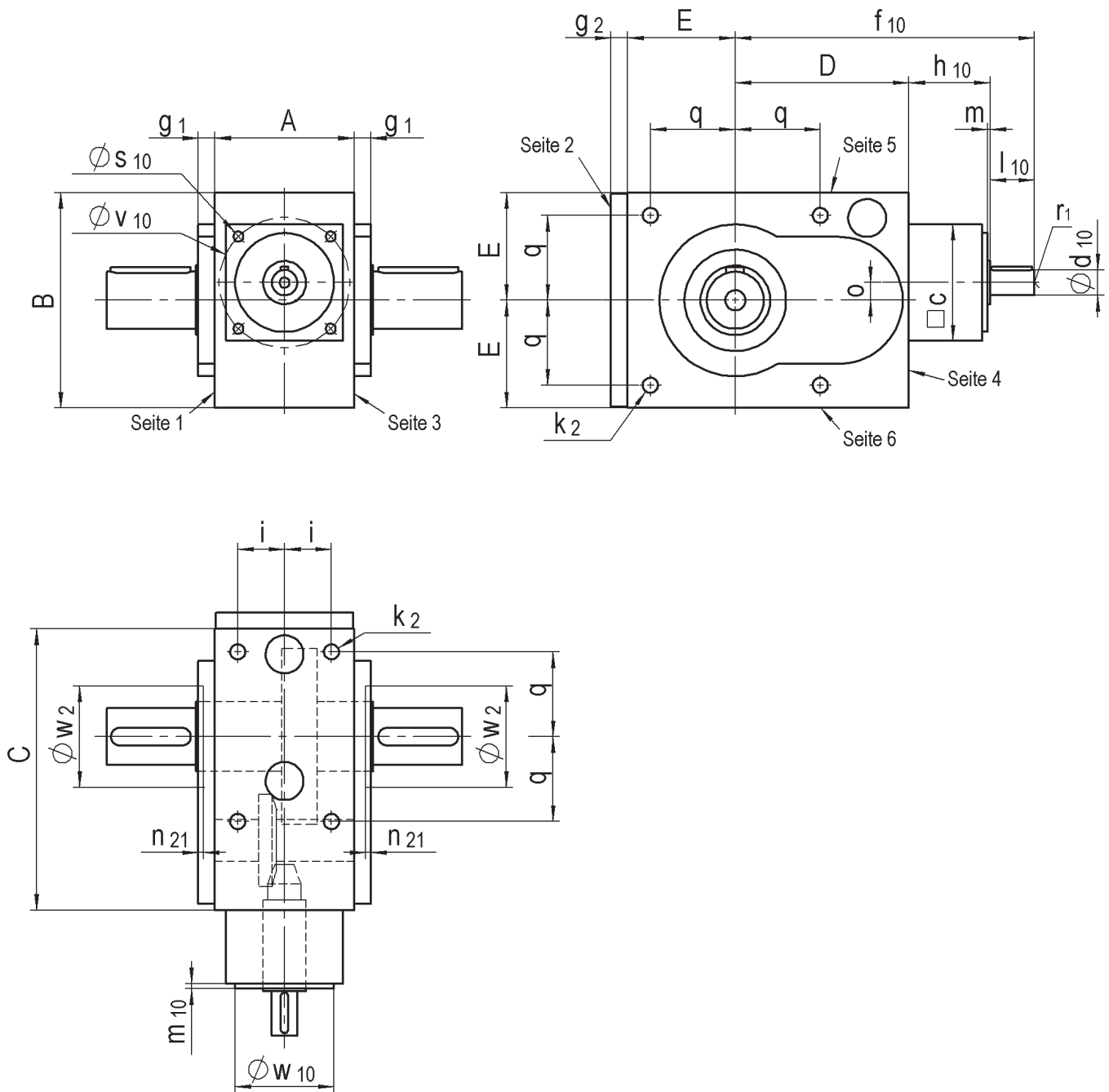

Ausführung mit Vollwelle und Passfeder

Größe	$\varnothing d_{20} k6$	l_{20}	f_{20}	n	r_2 ①	Passfeder ②
KS10	30	50	100	2	M10	8x7x45
KS20	35	55	115	2	M12	10x8x45
KS30	45	70	140	2	M16	14x9x63
KS35	55	85	174	3	M20	16x10x80
KS40	65	110	214	3	M20	18x11x100
KS50	80	130	254	3	M20	22x14x100
KS60	90	160	301	3	M24	25x14x140
KS70	100	180	341	3	M24	28x16x160

① r_2 nach Form D DIN 332

② Passfeder nach DIN 6885/1

Ausführung mit Hohlwelle und Passfedernut

Größe	$\varnothing d_{21} H7$	l_{21}	f_{21}	n	Passfedernut ③
KS10	25	40	50	2	8x7 (DIN 6885/2)
KS20	28	28	60	2	8x7
KS30	38	38	70	2	10x8
KS35	45	45	89	3	14x9
KS40	55	55	104	3	16x10
KS50	65	65	124	3	18x11
KS60	75	75	141	3	20x12
KS70	90	90	161	3	25x14

③ Passfedernut nach DIN 6885/1

Ausführung mit Hohlwelle verlängert für eine Schrumpfscheibe

Größe	$\varnothing d_w H7$	$\varnothing d_s F7$	h_{s0}	h_{s1}	f_s	f_{21}	n
KS10	25	30	22	25	77	50	2
KS20	30	36	25,5	28,5	90	60	2
KS30	40	50	29	33	104	70	2
KS35	50	62	31,5	37	126	89	3
KS40	60	68	31,5	35	141	104	3
KS50	70	80	34	41	165	124	3
KS60	75	95	46,5	51	195	141	3
KS70	90	110	52	60,5	225	161	3

Lieferung einschl. Schrumpfscheibe auf Anfrage

Abmessungen Abtriebe

KS TWINGEAR

Ausführung mit Vollwelle und Passfeder

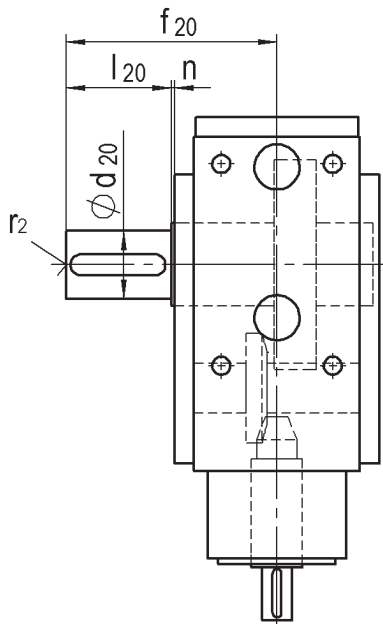

Bauform 1L

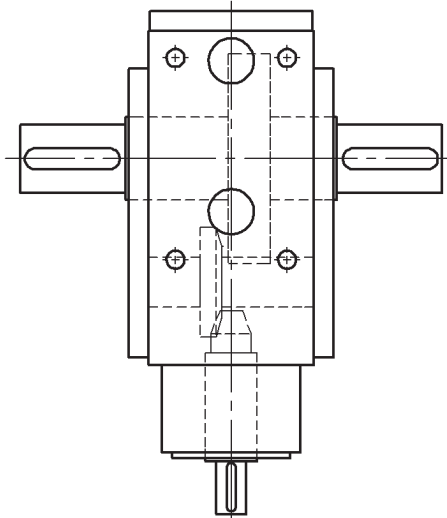

Bauform 13L

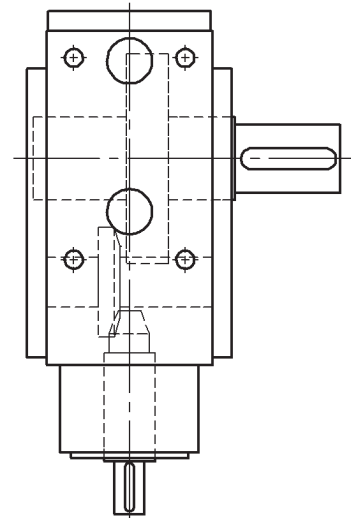

Bauform 3L

Ausführung mit Hohlwelle und Passfedernut

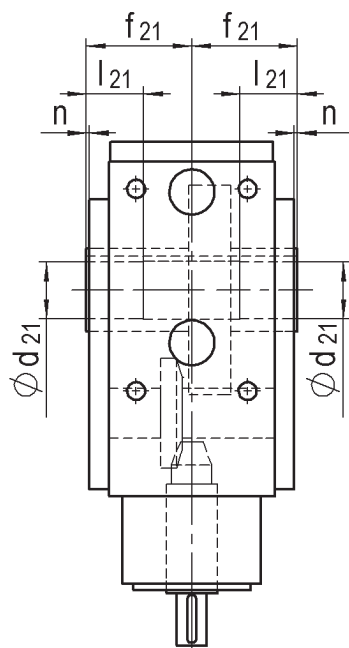

Bauform 13L

Ausführung mit Hohlwelle verlängert für Schrumpfscheibe

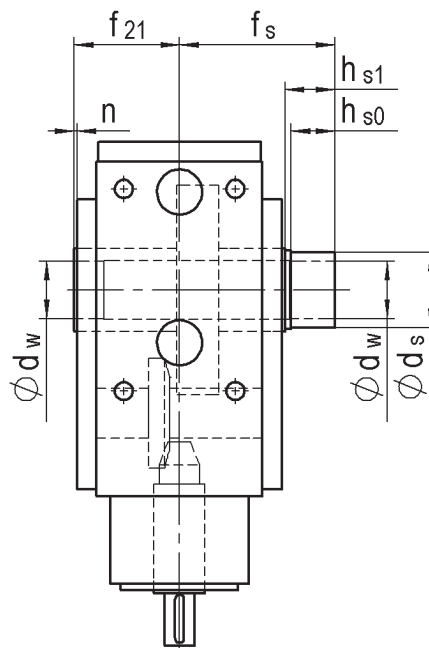

Bauform 1LSV

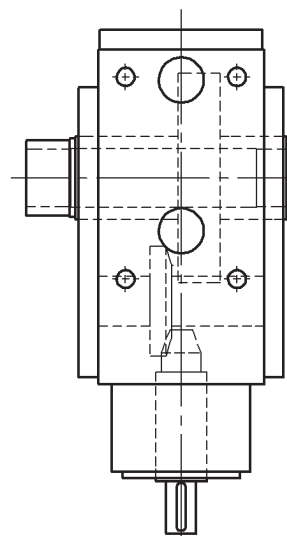

Bauform 3LSV

www.graessner.de

Ausführung Antrieb F mit Hohlwelle und Flansch

Größe	$\varnothing d_{11} \times l_{11}$ ①			f_{11}	h_{11}	t_{11}	$\square c$	m_{11}
KS10	9x23	11x26	14x33	155	62,5	15	70	5
KS20	11x26	14x30	19x43	175	65	15	80	5
KS30	14x30	19x40	24x53	212	75	17	90	5
KS35	19x40	24x53	32x63	270	100	20	105	5
KS40	24x53	32x63	38x83	322	120	22	130	6
KS50	32x63	38x83	42x115	397	154	45	135	6
KS60	38x83	42x115	48x115	454	159	45	145	6
KS70	42x115	48x115	55x115	527	167	45	170	6

Der Flansch $\varnothing u_{11}$ / $\square u_{11}$, der Lochkreisdurchmesser $\varnothing v_{11}$ mit den Gewinden/Bohrungen s_{11} und der Zentrierdurchmesser $\varnothing w_{11}$ sind motorabhängig.
Bitte anfragen!

① d_{11} mit Passfedernut nach DIN 6885/1

Ausführung Antrieb K mit Kupplung und Laterne

Größe	Kupplung			Laterne		
	$\varnothing d_{11} \times l_{12}$			$\square u_{12} \times f_{12}$		
KS10	9x23	11x26	14x33	55x184	75x194	90x197
KS20	11x26	14x30	19x43	75x232	90x232	90x244
KS30	14x30	19x40	24x53	90x281	115x281	115x291
KS35	19x40	24x53	32x63	115x337	140x352	140x362
KS40	24x53	32x63	38x83	140x395	190x400	190x415
KS50	32x63	38x83	48x115	140x481	190x490	260x490
KS60	32x63	38x83	48x115	190x558	260x568	-
KS70	auf Anfrage			auf Anfrage		

Einheitsvierkant $\square u_{12}$ für die jeweilige Motor-Baugröße. Der Lochkreisdurchmesser $\varnothing v_{12}$ mit den Gewinden s_{12} und der Zentrierdurchmesser $\varnothing w_{12}$ mit der Länge m_{12} sind motorabhängig.

Auch mit Passfedernut erhältlich.

Bei Baureihe F und K bitte Motordatenblatt beifügen

Abmessungen weitere Antriebe

KS TWINGEAR

**Ausführung Antrieb F
mit Hohlwelle und Flansch**

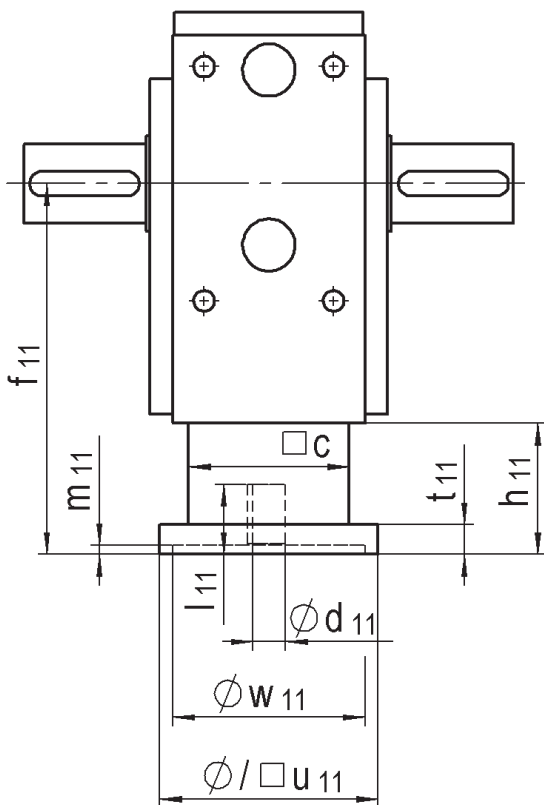
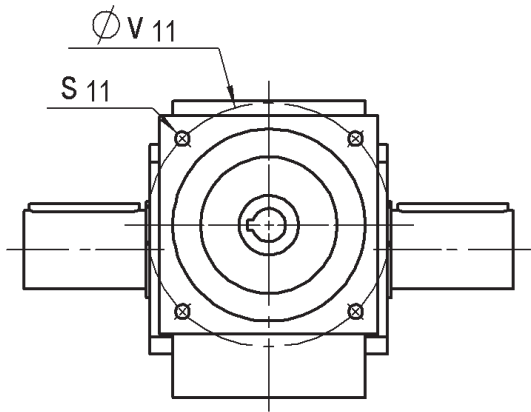

**Ausführung Antrieb K
mit Kupplung und Laterne**

